



IRRIGATORI SPRINKLERS ARROSEURS BEREGNER ASPERSORES

INSTALLAZIONE - USO - MANUTENZIONE - PARTI DI RICAMBIO
INSTALLATION - USE - MAINTENANCE - SPARE PARTS
MISE EN PLACE - EMPLOI - ENTRETIEN - PIECES DE RECHANGE
INSTALLIERUNG - BETRIEBSANLEITUNG - WARTUNG - ERSATZEILE
INSTALACIÓN - USO - MANTENIMIENTO - REPUESTOS

KLICKER



**AVVERTENZE GENERALI**

- Il presente manuale è stato redatto per l'**UTILIZZATORE**, e il **MANUTENTORE**.
- Prima di installare o utilizzare l'irrigatore leggere attentamente il presente libretto.
- Dopo aver tolto l'imballaggio, assicurarsi dell'integrità dell'apparecchio.
 - in caso di dubbio, non utilizzare l'apparecchio e rivolgersi ad un centro specializzato o al rivenditore.
 - per motivi di trasporto e di dimensioni dell'imballo alcune parti accessorie possono essere fornite smontate, nel qual caso eseguire il montaggio seguendo le istruzioni contenute nel presente libretto.
 - gli elementi dell'imballaggio (sacchetti in plastica, polistirolo espanso, ecc) non devono essere lasciati alla portata dei bambini, in quanto potenziali fonti di pericolo.
- Questo irrigatore dovrà essere destinato soltanto all'uso per il quale è stato espressamente concepito. Ogni altro uso è da considerarsi improprio e quindi pericoloso. Il Costruttore non può essere considerato responsabile per eventuali danni derivati da usi impropri, erronei e irragionevoli.
- Non smontare l'irrigatore durante il funzionamento.
- Non dirigere il getto su persone o animali, può arrecare gravi lesioni.

GENERAL WARNING

- This manual has been drawn up for: **THE USER**, and **THE MAINTENANCE TECHNICIAN**.
- Before fitting the package, check the entire unit.
- After opening the package, check the entire unit.
 - in case of problems with this unit do not use it until you have consulted an authorized service/centre.
 - due to transport and packing dimension reasons, some accessories can be supplied disassembled; in this case the fitting has to be carried out following the instructions on this booklet.
 - all possible harmful parts of the package (plastic bags, foamed polystyrene, nails etc.) should be kept out of children's reach.
- This sprinkler has only to be used for the purpose for which it was specifically designed. Any other use shall be considered improper and, therefore, dangerous. The manufacturer shall not be held responsible for any damages caused by improper, incorrect and irrational use.
- Disconnect the plug before proceeding to any disassembling of the unit or effecting any maintenance operations.
- Never point the jet to people or animals. Such an action could cause serious injury.

INSTRUCTIONS GENERALES

- Ce manuel a été rédigé pour **L'UTILISATEUR**, et le **CHARGÉ D'ENTRETIEN**.
- Avant d'installer et d'utiliser la machine, lire attentivement ce manuel.
- Après avoir enlevé l'emballage, s'assurer de l'intégrité du nettoyeur.
 - en cas de doute, ne pas utiliser l'appareil et s'adresser à un centre spécialisé autorisé.
 - pour des raisons de transport et de dimension de l'emballage, certaines pièces peuvent être fournies démontées. En ce cas exécuter le montage en suivant les instructions contenues dans ce livret.
 - les éléments de l'emballage (sachets en plastique, polystyrène expansé, clous, etc.) ne doivent pas être à la portée des enfants, car il s'agit de sources potentielles de danger.
- Cet arroseur doit servir exclusivement pour l'emploi pour lequel il a été conçu. Toute autre utilisation sera considérée impropre et donc dangereuse. Le fabricant décline toute responsabilité pour les dommages qui seraient dus à une utilisation impropre, incorrecte et irraisonnée.
- Ne jamais démonter l'appareil si celui-ci est en fonctionnement.
- Ne jamais diriger le jet d'eau vers une personne ou un animal.

ALLGEMEINE WARNHINWEISE

- Dieses Handbuch ist für den **GEBRAUCHER**, den **INSTANDHALTER**.
- Vor der Installation und Inbetriebnahme der Maschine muß die vorliegende Betriebsanleitung sorgfältig gelesen werden.
- Nach Entfernung der Verpackung muß der einwandfreie Zustand des Gerätes kontrolliert werden.
 - Bei Zweifel am einwandfreien Zustand ist das Gerät nicht zu benutzen, sondern einen autorisierten Fachhändler zu Rate zu ziehen.
 - Aus Transportgründen werden einige Bauteile nicht montiert beigelegt; in diesen Fällen müssen sie nach den beiliegenden Vorschriften zusammengesetzt werden.
 - Das Verpackungsmaterial (Plastikbeutel, Styropor, Nägel, usw) darf Kindern nicht zugänglich sein, da es eine Gefahr darstellen könnte.
- Dieses Beregner darf nur zu dem Zweck verwendet werden, für den es bestimmt ist. Jede anderweitige Benutzung ist zweckentfremdet und daher gefährlich. Der Hersteller ist für etwaige Schäden infolge unrichtiger, unvernünftiger und zweckentfremdeter Benutzung als nicht verantwortlich zu betrachten.
- Keine Maschinenteile demonstrieren, wenn die Maschine läuft.
- Richten Sie den Wasserstrahl auf keinen Fall auf Personen oder Tiere. Dies könnte zu ernsthaften Verletzungen führen.

ADVERTENCIAS GENERALES

- El presente manual fue redactado para el **UTILIZADOR**, et el **ENCARGADO DE MANTENCIÓN**.
- Antes de instalar y utilizar la máquina leer atentamente el presente manual.
- Después de haber quitado el embalaje, asegurarse de la integridad del aparato.
 - En caso de duda, no utilizar el aparato y consultar un centro especializado autorizado.
 - Por razones de transporte y medidas del embalaje algunas piezas accesorias pueden ser suministradas desmontadas, en tal caso efectuar el ensamblaje siguiendo las instrucciones contenidas en el presente manual.
 - Los elementos del embalaje (bolsitas de plástico, poliestireno celular, clavos, etc.) no deben ser dejados al alcance de los niños, puesto que podrían resultar fuentes de peligro.
- Este aspersore deberá utilizarse para el uso para el que ha sido específicamente concebido. Todo otro uso se considerará impropio y por lo tanto peligroso. El fabricante no será considerado responsable en modo alguno por eventuales daños derivados de usos improprios, erróneos o irracionales.
- No desmontar piezas de la aspersore cuando está en funcionamiento.
- No dirigir el chorro sobre personas o animales, puede provocar graves lesiones.

Validità dei dati

I dati delle tabelle di riferimento a irrigatori funzionanti in aria calma, con il getto correttamente inclinato sull'orizzontale (23-30° per gli irrigatori normali, 4-8° per quelli tesi) e con il rompigetto in posizione di interferenza minima. Sulle misure di portata e di gittata è ammessa una tolleranza del 5% circa.

Validity of the performance data

All the performance data given in the table of duties refer to sprinklers working in no windy conditions with a properly inclined jet (23-30° for standard jets - 4-8° for tight jets) and a slightly penetrating jet-breaker. About a 5% allowance on the values of discharge and jet-length is however admitted.

Validité des données de travail

Les données de nos tables sont valables quand les arroseurs marchent en absence de vent, le jet fait son angle exact d'inclinaison (23-30° pour les arroseurs normaux, 4-8° pour les arroseurs tendus) et le brise-jet est en position d'interférence minimale. On admet une tolérance de 5% environ sur les valeurs de débit et de portée.

Gültigkeit der Daten

Die Daten der Tabellen beziehen sich auf die Funktion des Beregners bei Windstille und Strahlbrecher auf Minimum-Position. A u f Kapazität und Tragweite sind Abweichungen bis 5% möglich.

Validez de los datos

Los datos de los prospectos de refieren a aspersores que funcionan con aire calmó con el chorro correctamente inclinado hacia el horizontal (23-30° para los aspersores normales, 4-8° para aquellos tendidos) y con el quebrachorro en posición de interferencia mínima. Sobre las medidas de capacidad de chorro se admite una tolerancia del 5% detrás.

I**Dotazione**

Ogni irrigatore è corredato di tre ugelli di diverso diametro; tutti gli altri vengono forniti su richiesta al prezzo di costo. Per gli irrigatori di lunga gittata è previsto l'impiego di un manometro per il controllo della pressione; tale strumento non è in dotazione e viene fornito solo su richiesta.

GB**Equipment**

Each sprinkler is equipped with three interchangeable nozzles of different size and can be supplied on request with extra diameters at cost price. Pressure gauges are also available for big sprinklers on special order and at extra cost.

F**Equipement**

Tous les arroseurs sont munis de trois buses interchangeables de diamètre différent; tous les autres en plus seront fournis sur demande, à prix coûtant. Les arroseurs à grande portée peuvent être dotés, sur demande, d'un manomètre.

D**Ausstattung**

Jeder Beregner wird mit 3 Düsen von verschiedenem Durchmesser geliefert. Weitere Düsen können zum Fabrikpreis bezogen werden. Zu jedem großen Beregner wird auf Wunsch und Bezahlung ein Druckmesser geliefert.

E**Dotación**

Cada aspersores esta provisto de tres toberas de diverso diametro; los demas se entregan tras pedido al precio de costo. Para los aspersores de largo chorro esta previsto el empleo de un manometro para el control de la presion; este instrumento no esta en dotacion y se entrega solamente tras pedido.

CARATTERISTICHE

Irrigatori di media e di grande portata, per medie e alte pressioni a rotazione uniforme circolare e a settori di ampiezza variabile. E dotato di ugelli intercambiabili e di un rompigitto regolabile ad interferenza fissa o intermittente. La grande uniformità e dolcezza di pioggia lungo l'intera gittata lo rendono particolarmente adatto per l'irrigazione razionale di terreni a semina recente, di colture delicate in fase di germoglio, di ortaggi e di piante ornamentali. Grazie alla sua leggerezza e alla completa protezione dei suoi meccanismi si presta nel migliore dei modi per gli impianti mobili di qualsiasi dimensione.

CHARACTERISTICS

Sprinkler of middle or high capacity, for medium and high pressure systems, rotating at uniform speed over a full and part cycle. It is equipped with interchangeable nozzles of different size and an adjustable jet-breaker, providing an uniform distribution of rain all over the irrigated area. The singular evenness and lightness of watering make it particularly suitable for the irrigation of delicate plants, such as seedlings, flowers and vegetables.

CARACTÉRISTIQUES





Arroseur à moyen et grand débit pour haute et moyenne pression, à rotation uniforme circulaire et à secteur. Il est fourni de buses interchangeable et d'un brise-jet réglable à interférence fixe au intermittante. Le finesse et l'uniformité de precipitation sur toute la longueur du jet lui permettent d'arroser des terrains frais ensemencés, des cultures tendres, des légumes et des plantes ornementales. La maniabilité et la protection complète des mécanismes en font l'arroseur idéal pour toutes les installations mobiles.

EIGENSCHAFTEN

Beregner mittlerer und grosser Kapazitaet, fuer mittleren und hohen Druck, fuer gleichmaessige Kreis-Rotation und Sektoren unterschiedlicher Grosse. Ist mit auswechselbaren Duesen ausgestattet und einem einstellbaren, fest interferierendem oder intermittierendem Strahl-Brecher. Die grosse Einheitlichkeit und die Weiche des Regens waehrend der ganzen Berechnung sind besonders fuer das rationelle Beregnen von Boeden mit Jungpflanzen, zarte Kulturen waehrend des Treibens von Gemuesepflanzen und Zierpflanzen geeignet.



CARACTERISTICAS

Aspersor de media y gran capacidad para medias y altas presiones, con rotación uniforme circular y con sectores de extensión variable. Está provisto de toberas intercambiables y de un quebrachorro que se puede regular con interferencia fija o intermitente. La grande uniformidad y dulzura de lluvia a lo largo del chorro lo hacen especialmente apropiado para la irrigación racional de tierras con siembras jóvenes, de cultivos delicados listos para germinar, de cultivos delicados listos para germinar, de hortalizas y plantas ornamentales. Por su ligereza y la completa protección de sus mecanismos se conviene muy especialmente a las instalaciones móviles de cualquier dimensión.

<p>ATTENZIONE !! </p> <p>1) Non eseguire regolazioni con l'irrigatore in funzione</p> <p>2) Non dirigere il getto d'acqua contro linee elettriche, strade, persone, animali.</p> <p>3) Cambiare velocità solo a irrigatore fermo.</p> <p>4) Ruotare manualmente le turbinette A per innestare la levetta B su alta o bassa velocità.</p>	<p>WARNING !! </p> <p>1) Please avoid adjustment during use and do not stand within working area of sprinkler.</p> <p>2) Do not direct stream water against electric airlines, roads, persons, animals.</p> <p>3) Change speed on gerbox only when the sprinkler is stopped.</p> <p>4) Turn manually the propeller A to move the lever B on high or low speed.</p>	<p>ATTENTION !! </p> <p>1) Ne régler pas l'arroseur en fonctionnement</p> <p>2) Pas diriger le jet d'eau contre cables électriques aerien, routes, personnes, animaux.</p> <p>3) Changer la vitesse uniquement à arroseur arrêtée.</p> <p>4) Tourner manuellement A pour inserer la levier B sur haute ou basse vitesse.</p>	<p>ACHTUNG !! </p> <p>1) Den Regner nür bei Stillstand regulieren</p> <p>2) Den Wasserstrahl nicht gegen elektrische Leitungen und Strassen richten, Personen, Tiere.</p> <p>3) Wechseln der Geschwindigkeit des Regners nür bei Stillstand.</p> <p>4) Zum Verstellen des Geschwindigkeitreglers B zu (+) oder (-), die Kleine Turbine A von Hand verstellen.</p>	<p>ATENCIÓN !! </p> <p>1) No efectuar regulaciones con el aspersor en marcha</p> <p>2) No dirigir el chorro de agua contra las líneas eléctricas, carreteras, personas, animales.</p> <p>3) Cambiar la velocidad sólo con el aspersor parado.</p> <p>4) Girar manualmente la turbineta A para embragar la leveta B a alta o baja velocidad.</p>
--	--	--	---	---

<p>POSIZIONAMENTO PER IRRIGAZIONE SU SETTORI DI CERCHIO</p> <p>Se si deve irrigare su un settore di cerchio è necessario posizionare gli anelli da ambo i lati rispetto alla leva inversione, scegliendo l'angolo di cerchio desiderato.</p>	<p>PART - CIRCLE OPERATION</p> <p>If part - circle operation is required, install the rings on both sides of the reversing lever, to establish the part - circle angle you desire.</p>	<p>POSITIONNEMENT POUR ARROSER SOUS DIFFERENTS ANGLES</p> <p>Pour arroser sous un certain angle, il faut positionner les anneaux des deux côtés de la manette d'inversion en choisissant l'angle voulu.</p>	<p>POSITIONIERUNG FUER DAS BEREGNEN VON KREIS-SEKTOREN</p> <p>Wenn der Sektor eines Kreisen zu beregnen ist, sind die Ringe auf beiden Seiten des Umsteuerungshebels zu positionieren, die gewuenschte Kreisecke ist zu waehlen.</p>	<p>POSICIÓN PARA EL RIEGO EN SECTORES DE LA CIRCUNFERENCIA</p> <p>En el caso de que haya que regar sólo un sector de la circunferencia es necesario poner en posición los anillos de los lados respecto a la palanca de inversión escogiendo el ángulo de la circunferencia deseado.</p>
---	---	--	---	---

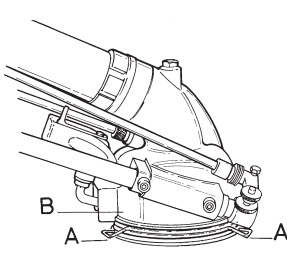
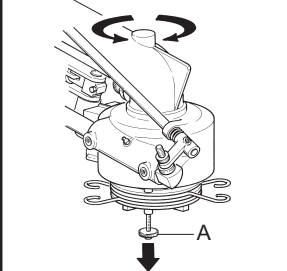
<p>TARGHETTA DATI TECNICI</p> <p>Controllare che la targhetta sia completa in ogni sua parte. Sulla targhetta sono incluse anche le principali regolazioni da leggere attentamente prima della messa in servizio.</p>	<p>TECHNICAL DATA PLATE</p> <p>Check that the plate is complete in every part. On the plate are also included the main adjustments, which have to be carefully read before starting.</p>	<p>PLAQUE DONNÉES TECHNIQUES</p> <p>Côntroler que la plaque soit complète dans en toutes parties. Sur la plaque sont incluses aussi les réglages principaux, qu'il faut lire soigneusement avant la mise en service.</p>	<p>SCHILD TECHNISCHER-DATEN</p> <p>Ueberprueffen, dass das Schild alle Angaben enthaelt. Auf dem Schild sind alle wichtigen Einstellungen angegeben, die vor der Benutzung sorgfaeltig zu lesen sind.</p>	<p>PLACA DATOS TÉCNICOS</p> <p>Controlar que la placa esté completa en todas sus partes. En la placa están incluidas también las principales regulaciones que hay que leer atentamente antes de poner en funcionamiento la máquina.</p>
--	---	---	--	--

<p>IRRIGAZIONE A SETTORI DI CERCHIO Per irrigare a settori di cerchio, posizionare gli anelli A sulla corona B, da ambo i lati rispetto alla leva inversione scegliendo il settore desiderato.</p> <p>PART CIRCLE OPERATION If part circle operation is required, install the rings A on the crown B, at both sides of the reversing lever to establish the desired part circle angle.</p> <p>ARROSER SOUS DIFFERENTS ANGLES Pour arroser sous différents angles, il faut positionner les anneaux A sur la couronne B, des deux côtés de la manette d'inversion en choisissant l'angle voulu.</p>	<p>IRRIGATORE A TURBINA ORIENTABILE MANUALMENTE Tirare A verso il basso e posizionare l'irrigatore a destra o sinistra.</p> <p>SPRINKLER WITH MANUAL DIRECTION ADJUSTING Let down A and move left or right the sprinkler.</p> <p>CANON AVEC REGULATION DE DIRECTION MANUEL Baisser A et mouvoir l'arroseur a droit ou gauche.</p>	<p>YEAR</p>	<p>SERIES N°</p>	<p>MODEL</p>	<p>Slime 42016  BREMENCAVA SRL Guaastalla (RE) ITALY</p>
					

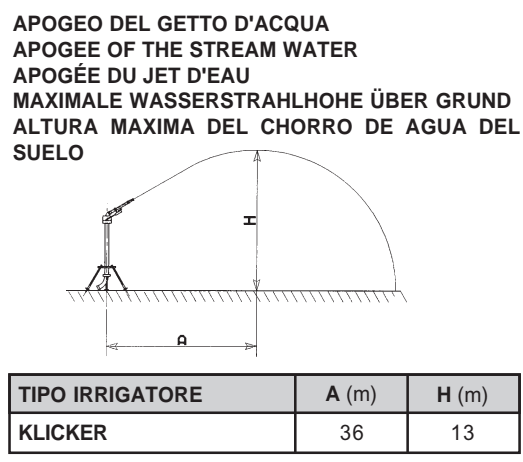

Simbolo	Significato	Meaning	Signification	Bedeutung	Significado
U	diametro dell'ugello principale	diameter of the main nozzle	diamètre de la buse principale	Hauptdiesendurchmesser	diámetro de la tobera
P	pressione dell'irrigatore	pressure at nozzle	pression de l'arroseur	Beregnedruck	presión de los aspersores
Q	portata	capacity	débit	Kapazitaet	capacidad
G	gittata	jet length	portée	Reichweite	chorro
S	superficie irrigata	irrigated area	surface arrosée	Bewaesserte Flaechе	superficie irrigada
D	distanza degli irrigatori sull'ala piovana	distance of the sprinklers on the pipelines	distance des arroseurs sur la conduite de pluie	Abstand der Sprinkler auf der Wasserzufuhr	distancia de los aspersores sobre el ala de lluvia
I	intensità oraria di pioggia	rainfall per hour	pluviomètre horaire	Beregnungsintensitaet pro Stunde	intensidad horaria
O	dati relativi ad un singolo irrigatore	values concerning a single sprinkler	données relatives à un arroseur tout seul	Angaben eines einzelnen Bewaesserer	datos para cada aspersor

KLICKER

U	P	G	Q			O				
			S	I						
mm	inch	kg/cm ²	lbs/inch	m	feet	l/min	m ³ /h	G.P.M.	m ²	mm/h
14 6,5	.55 .25	2	29	25,0	82	210	12,9	55	1962	6,5
		3	44	27,5	90	258	15,4	68	2374	6,4
		4	56	30,5	100	298	17,8	78	2920	6,1
		5	70	33,5	109	333	19,9	88	3523	5,6
16 6,5	.63 .25	2	29	26,0	85	262	15,7	69	2122	7,4
		3	44	29,5	96	322	19,3	85	2732	7,0
		4	56	33,0	108	372	22,3	98	3419	6,5
		5	70	36,5	119	416	24,9	110	4183	5,9
18 6,5	.71 .25	3	44	33,0	108	396	23,7	104	3419	6,9
		4	56	36,0	118	458	27,4	121	4069	6,7
		5	70	40,0	131	511	30,6	135	5024	6,1
		6	85	43,0	141	561	33,6	148	5805	5,8
20 6,5	.78 .25	3	44	35,0	115	478	22,6	126	3846	7,4
		4	56	38,5	126	553	33,0	146	4654	7,1
		5	70	42,5	139	618	37,0	163	5671	6,5
		6	85	46,0	151	678	40,6	179	6644	6,1
22 6,5	.86 .25	3	44	36,5	119	568	34,0	150	4183	8,1
		4	56	40,5	133	658	39,4	174	5150	7,6
		5	70	44,5	146	735	44,1	194	6217	7,1
		6	85	47,5	156	805	48,3	212	7084	6,8
24 6,5	.95 .25	3	44	38,0	124	669	40,1	177	4534	8,8
		4	56	42,0	137	773	46,3	204	5538	8,3
		5	70	46,5	152	864	51,8	228	6789	7,6
		6	85	50,0	164	947	56,8	250	7850	7,2
26 6,5	1.02 .25	3	44	39,0	128	777	46,6	205	4775	9,7
		4	56	44,5	146	899	53,9	237	6217	8,6
		5	70	48,0	157	1005	60,3	265	7234	8,3
		6	85	52,5	172	1102	66,1	291	8654	7,6
28 6,5	1.10 .25	4	56	47,0	154	1034	62,0	273	6936	8,9
		5	70	50,5	165	1155	69,3	305	8007	8,6
		6	85	54,0	177	1266	75,9	335	9156	7,9
		7	100	57,5	188	1366	81,9	361	10381	7,8

DISTANZA DI SICUREZZA DALL'IRRIGATORE
 DISTANCE OF SECURITY BY THE SPRINKLER
 DISTANCE DE SÛRETÉ DE L'ARROSEUR
 SICHERHEITABSTAND VOM REGNER
 DISTANCIA DE SEGURIDAD DEL ASPERSOR

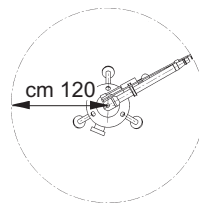

INSTALLAZIONE

Gli irrigatori di lunga gittata vengono montati sulla colonnetta, sulla carriola o direttamente sulla pompa per mezzo di un attacco a flangia con quattro o sei fori. Per ciascuna flangia, diversa per ogni irrigatore, vengono date due misure: la prima corrisponde al diametro interno e la seconda al diametro della circonferenza passante per quattro fori. Gli irrigatori di media e breve gittata sono dotati di un attacco a vite con filettatura a gas; essi vanno avvitati sul rispettivo supporto forzando solo sul manicotto esterno e non sulla corona centrale.

MOUNTING

The big sprinklers are mounted on their standpipe or directly on the pump by means of a flange connection, with four or six holes. Two measures are given for each flange: the first corresponds to the inside diameter, the second to the diameter of the circumference passing through the four holes. The sprinklers of medium and short throw are provided with a screw connection; when tightening them, take care not to damage the central crown gear.

INSTALLATION

Les gros arroseurs sont placés sur des supports à trépied ou directement sur la pompe par moyen d'une bride ayant quatre ou six forures. Pour chaque bride nous donnons deux mesures: la première correspond au diamètre intérieur et la deuxième au diamètre de la circonférence qui passe par les quatre forures. Les arroseurs à portée courte et moyenne ont un raccord taraudé au pas du gaz; quand on les visse sur leur support, il faut éviter de forcer la couronne centrale.

INSTALLIERUNG

Die Beregner mit weiter Reichweite werden durch eine Anschlussflansch mit 4 oder 6 Bohrungen auf eine Säule, einen Karren oder direkt auf die Pumpe montiert. Für jede Flansch, unterschiedlich je nach Beregner, werden 2 Maße angegeben: die erste entspricht dem Innendurchmesser, die zweite dem Durchmesser des Durchgangs der 4 Bohrungen. Die Beregner mittlerer und kurzer Reichweite haben einen Schraubenanschluss mit Gas-Profil; diese werden auf die jeweilige Halterung angeschraubt, in dem man nur auf die Muffe drückt und nicht auf die mittlere Krone.

INSTALCIÓN

Los aspersores de largo chorro se montan sobre la columnita, sobre la corretila o directamente sobre la bomba por medio de una conexión a brida con cuatro o seis agujeros. Por cada brida, distinta por cada aspersore, vienen dadas dos medidas: la primera corresponde al diámetro interior y la segunda al diámetro de la circunferencia pasante por los cuatro agujeros. Los rociadores de medio y breve chorro están provistos de una conexión con tornillo con rosca de gas; se atornillan sobre su respectivo soporte forzando solo sobre el manguito externo y no sobre la corona central.

MANUTENZIONE

Gli irrigatori non hanno bisogno di cure particolari; è sufficiente un minimo di pulizia per evitare incrostazioni e qualche periodica pompata di grasso negli appositi ingrassatori.

MAINTENANCE

Our sprinklers do not require a special maintenance: a minimum cleaning and a periodical greasing are enough.

ENTRETIEN

Nos arroseurs n'ont pas besoin d'un entretien particulier. Il suffit de les nettoyer pour éviter les incrustations et d'appliquer périodiquement un peu de graisse dans les graisseurs correspondants.

WARTUNG

Die Beregner bedürfen keiner besonderen Pflege, es reicht sie sauber zu halten, damit sich der Kalkstein nicht bildet, zwischendurch etwas Fett in die entsprechenden Schmierer einpumpen.

MANUTENCIÓN

Los aspersores no necesitan cuidados particulares; basta un poquito de limpieza para evitar incrustaciones y alguna periodica bombeada de grasa en los lubricadores, especialmente aquel que está colocado bajo la pequeña turbina.

INCONVENIENTI E RIMEDI

- L'irrigatore non cambia direzione
a) controllare che il foro secondario non sia otturato
b) controllare che la leva inversione non sia bloccata da incrostazioni o terriccio.

TROUBLESHOOTING

- If sprinkler does not change direction (part circle)
a) check for plugged secondary pipe and clean it.
b) check for dirty inversion lever and clean it

PANNES ET REMÈDES

- L'arroseur ne change pas direction
a) contrôler que le trou secondaire n'est pas bouché
b) contrôler que la manette d'inversion n'est pas bloquée par dépôts ou terre.

BETRIEBSSTÖRUNGEN

- Der Beregner wechselt die Richtung nicht
a) Die Sekundär-Bohrung prüfen, ob sie nicht verstopft ist
b) Überprüfen, dass der Umsteuerungshebel blockiert ist durch Kalkstein oder Schmutz

INCONVENIENTES Y SOLUCIONES

- El regador no cambia dirección
a) controlar que el agujero secundario no esté obstruido
b) controlar que la palanca de inversión no esté bloqueada por incrustaciones o tierra.

KLICKER

Pezzi di ricambio: Ordinando pezzi di ricambio, specificare sempre il tipo di irrigatore e il numero di posizione che compare sul disegno.

Spare parts: When ordering spare parts, please specify type of sprinkler and the position number, which is shown on the drawing.

Pieces de rechange: Specifier toujours le modèle d'arroseur et le numéro de position indiqué sur le dessin.

Ersatzteilen: Wenn Sie die Ersatzteilen Bestellen, einzeln Sie das Typ der Beregner und die Zahl der Position, die auf der Zeichnung vorzufinden ist.

Piezas de recambio: Solicitando piezas de recambio, especificar siempre el tipo de rociador y el número de posición que aparece en el dibujo.

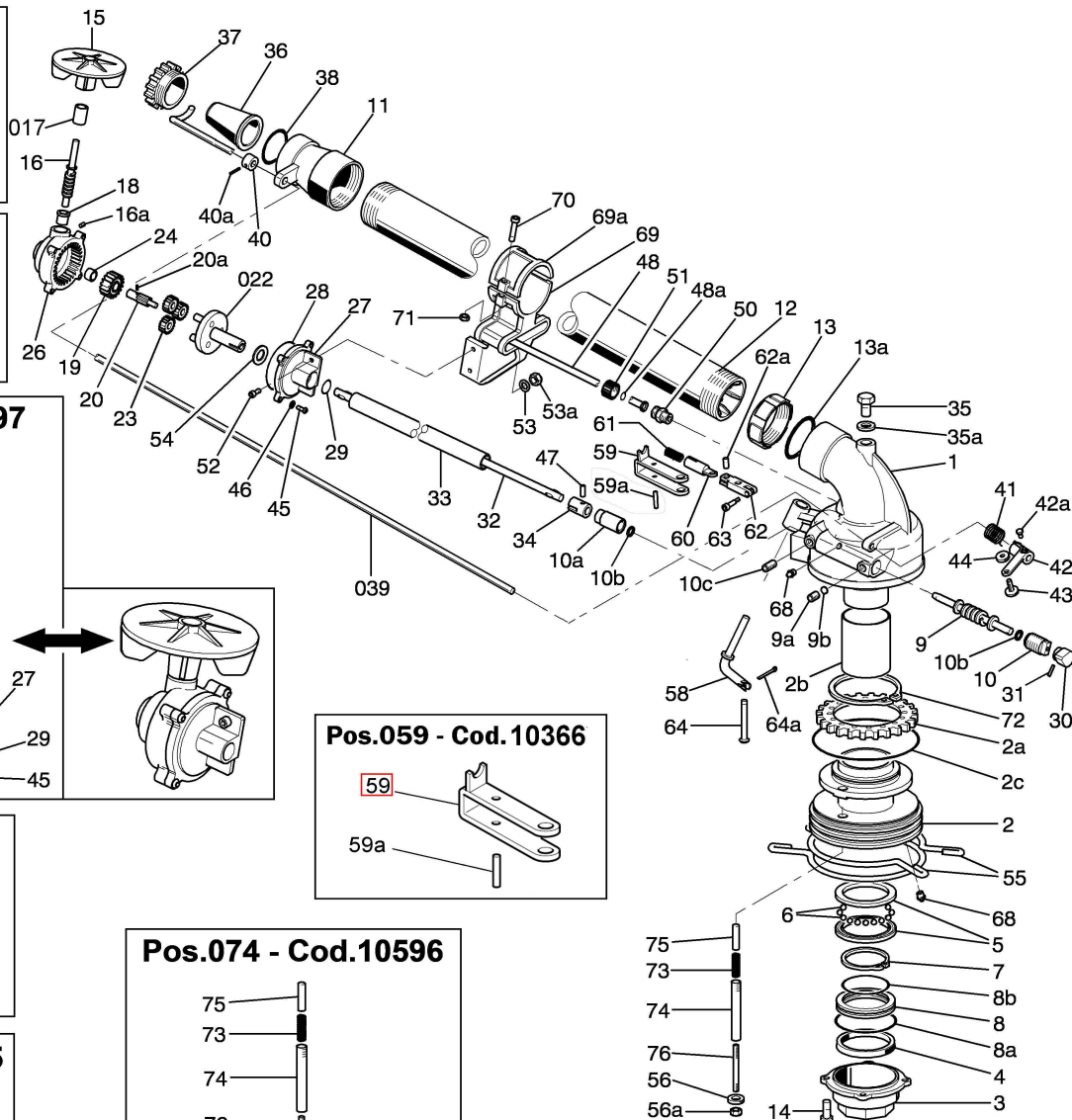
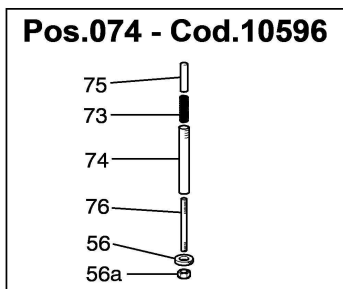
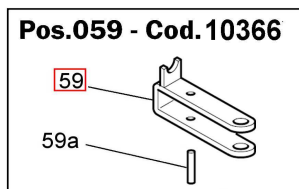
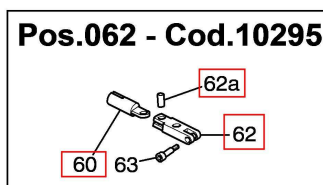
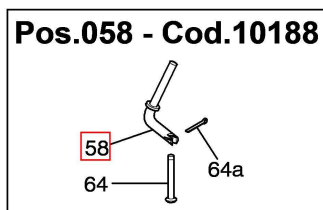
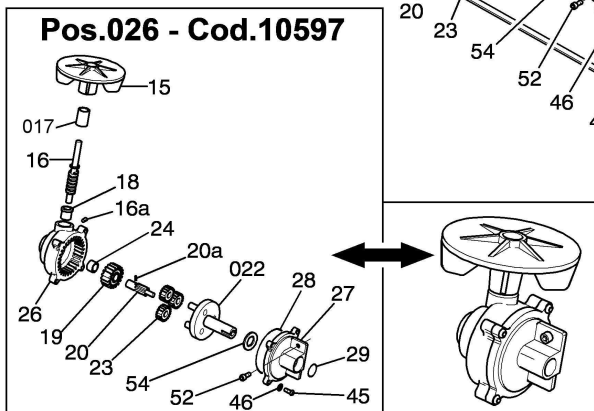
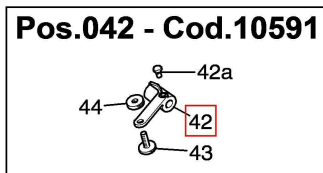
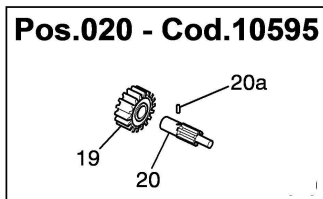

Dati, pesi e misure non sono impegnativi per la Ditta costruttrice che si riserva di apportare modifiche a sua discrezione.

Data, weights and dimensions are not binding for the manufacturer, who reserves the right to bring changes as he sees fit.

Les données, poids et dimensions ne sont pas engageantes pour la Maison constructrice, qui se réserve le droit d'apporter toutes modification à sa discrétion.

Die Daten, die Gewichten un die Maße sind nicht verbindlich für den Konstrukteur, der das Recht hat, die Änderungen zu bringen.

Datos, pesos y medidas no son empeñativos para la Empresa constructora que se reserva el derecho de aportar modificaciones a su discrección.

KLICKER

CODE	N. Q.TY	N. POS.	DENOMINAZIONE	DESCRIPTIONS
3010959	1	1	Carter	Guard
3010964	1	2a	Anello corona	Crown weel ring
3010965	1	2c	OR 4437	OR 4437
30684	1	3	Manicotto	Sleeve
30685	1	4	Anello di tenuta	Seal ring
30686	2	5	Anelli reggispinta	Thrust bearing rings
30077	30	6	Sfere	Spheres
30687	1	7	Seeger	Seeger
30688	1	8	Anello	Ring
30689	1	8a	Guarnizione	Gasket
30690	1	8b	Guarnizione	Gasket
30866	1	9	Vite senza fine	Worm screw
30160	1	9a	Grano	Set screw
30108	1	9b	Pastiglia	Plug nut
30081	1	10	Bronzina	Bronze bushing
30867	1	10a	Bronzina	Bronze bushing
30080	2	10b	Rondella	Washer
30114	1	10c	Grano	Set screw
3010966	1	11	Testata	Head
20290	1	12	Tubo	Pipe
3010967	1	13	Ghiera	Ring nut
3010985	1	13a	OR	OR
30559	4	14	Vite	Screw
30753	1	15	Turbinetta	Propeller
30831	1	16	Vite senza fine	Worm screw
30187	1	16a	Grano	Set screw
30188	1	17	Bronzina	Bronze bushing
30190	1	18	Bronzina	Bronze bushing
30833	1	19	Corona dentata	Toothed sprocket
30755	1	20	Perno	Pin
30193	1	20a	Spina	Pin
30758	3	23	Ingranaggio	Gear
30748	1	24	Bronzina	Bronze bushing
30737	1	26	Testina	Head
30738	1	27	Coperchio	Cover
30613	1	28	OR	OR
30678	1	29	OR	OR
3010984	1	30	Camme	Cam
30208	1	31	Spina elastica 3x18	3x18 elastic pin
20295	1	32	Asta	Shaft
20294	1	33	Tubo	Pipe
30185	1	34	Cappellotto	Cap nut
30102	1	35	Tappo	Cap
30103	1	35a	Rondella	Washer
30566	3	36	Boccaglio	Nozzle
30211	1	37	Ghiera	Ring nut
3010968	1	38	OR	OR
3010983	1	40	Bussola	Bushing
3010982	1	40a	Spina elastica 2x16	2x16 elastic pin
3010444	1	41	Molla	Spring
3010986	1	42	Leva	Lever
301083	1	42a	Vite	Screw
30093	1	43	Registro	Adjustment
30094	1	44	Controdado	Lock nut

CODE	N. Q.TY	N. POS.	DENOMINAZIONE	DESCRIPTIONS
30767	4	45	Viti	Screw
30959	4	46	Rondelle	Washer
30618	1	47	Spina elastica 4x16	4x16
20112	1	48	Tubo secondario	elastic pin
30734	1	48a	Anello OR	OR ring
30878	1	50	Bocchettone	Union
30771	1	51	Ghiera	Ring nut
30578	2	52	Vite	Screw
30772	2	53	Rondelle	Washer
30511	2	53a	Dadi	Nuts
30773	1	54	Rondella	Washer
30879	2	55	Anelli	Rings
3010382	1	56	Rondella	Washer
30839	1	56a	Controdado	Lock nut
20128	1	58	Perno	Pin
20202	1	58a	Anellino	Rings
30777	1	59	Forcella	Fork
30778	1	59a	Spina	Pin
30779	1	60	Custodia molla	Spring cover
301093	1	61	Molla	Spring
30781	1	62	Morsetto	Clamp
30782	1	62a	Spina	Pin
30783	1	63	Vite	Screw
3010181	1	64	Pernetto	Pin
30785	1	64a	Molletta	Spring
30880	1	65	Bronzina	Bronze bushing
30677	1	66	Boccola	Bushing
30189	1	67	Boccola	Bushing
30233	2	68	Ingrassatore	Lubricator
3010969	1	69	Supporto	Support
3010971	1	69a	Morsetto	Clamp
30965	2	70	Viti	Screw
3010648	2	71	Dadi	Nuts
3010972	1	72	Seeger	Seeger
3010358	1	73	Molla	Spring
3010359	1	74	Distanziatore	Spacer
3010360	1	75	Asta innesto	Shaft
3010362	1	76	Prigioniero	Stub screw
10593	1	01	Carter	Guard
10598	1	02	Corpo corona	Crown body
10394	1	010	Bronzina	Bronze bushing
10404	1	010a	Bronzina	Bronze bushing
10293	1	017	Bronzina	Bronze bushing
10595	1	020	Pignone completo	Complete pinion
10255	1	022	Platorello	Plate
10597	1	026	Testina completa	Complete gearbox
10592	1	039	Rompigetto	Stream-breaker
10591	1	042	Leva rompigetto	Leva rompigetto lever
10188	1	058	Perno centrale	Central pin
10366	1	059	Forcella	Fork
10295	1	062	Morsetto	Clamp
10596	1	074	Sblocco completo	Complete unblocking

I**GB****F****D****E****SOSTITUZIONE
PARTI DI RICAMBIO****REPLACEMENT OF
SPARE PARTS****CHANGEMENT
PIECES DETACHEES****ERSETZENDER
ERSATZTEILE****SOSTITUCIÓN
REPUESTOS****SOSTITUZIONE SUPPORTO****REPLACING SUPPORT****CHANGEMENT SUPPORT****ERSETZEN HALTERUNG****SUSTITUCIÓN DEL SUPORTE**

Svitare le viti (1) e togliere la testina (2). Svitare le viti (3) per togliere il supporto (4).

Unscrew screws (1) and remove gearbox (2). Unscrew screws (3) and remove support (4).

Dévisser vis (1) et enlever tête (2). Dévisser vis (3) et enlever support (4).

Die Schrauben (1) losschrauben und den Kopf (2) herausnehmen. Die Schrauben (3) losschrauben und den Halterung (4) herausnehmen.

Desenroscar tornillos (1) y sacar cabeza (2). Desenroscar tornillos (3) y sacar soporte (4).

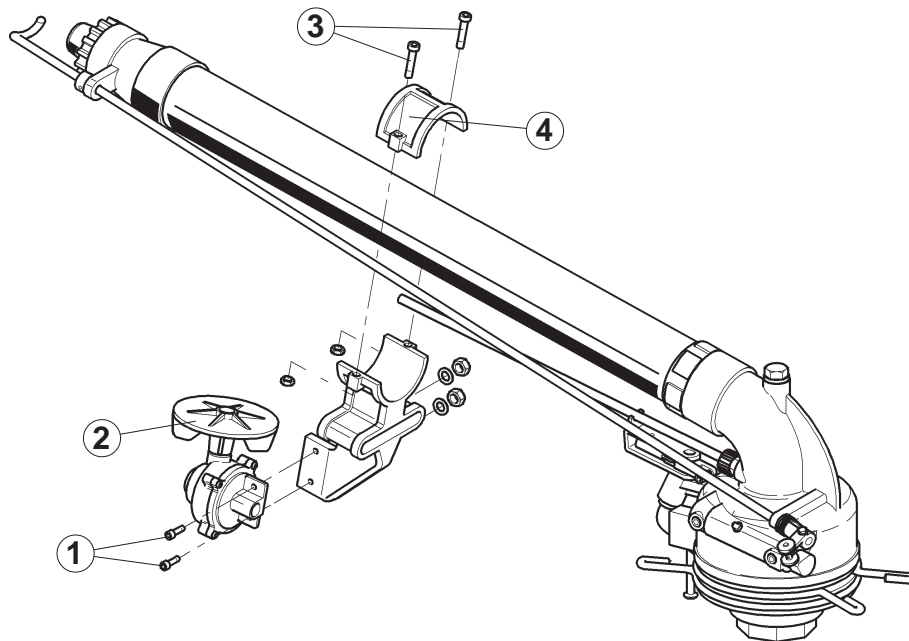
**SOSTITUZIONE FLANGIA, CORONA E REGGISPINTA****REPLACING FLANGE, CROWN, AND BALL BEARING****CHANGEMENT BRIDE, COURONNE ET ANNEAU DE BUTEE****ERSETZEN FLANSCH, KRANZ UND DRUCKLAGER****SUSTITUCIÓN DE LA BRIDA, CORONA Y ANILLO DE TOPE**

Svitare (1-2-3) e togliere il seeger (4).

Remove (1-2-3) and remove (4).

Enlever (1-2-3) et enlever (4).

(1-2-3) abnehmen und (4).

Quitar (1-2-3) y quitar (4).

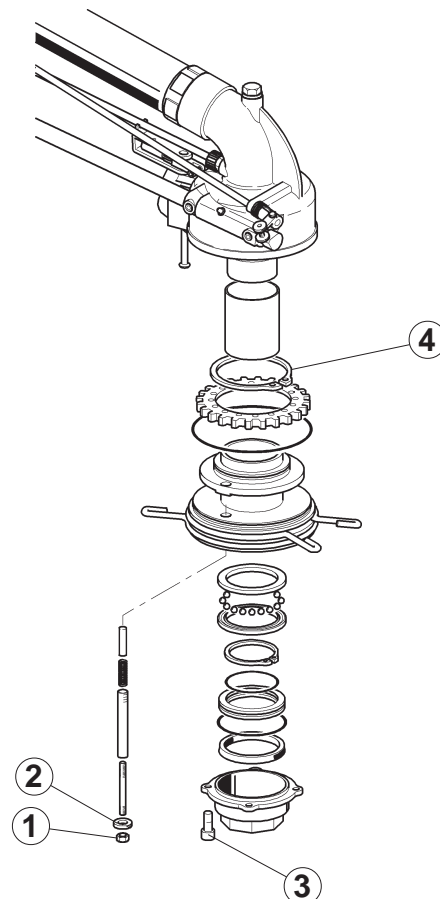

I**GB****F****D****E****SOSTITUZIONE
PARTI DI RICAMBIO****REPLACEMENT OF
SPARE PARTS****CHANGEMENT
PIECES DETACHEES****ERSETZENDER
ERSATZTEILE****SOSTITUCIÓN
REPUESTOS**

SOSTITUZIONE TUBO SECONDARIO
REPLACING SECONDARY PIPE
CHANGEMENT TUBE SECONDAIRE
ERSETZEN ZWEITEN SCHLAUCH
SUSTITUCIÓN TUBO SECONDARIO

Svitare la ghiera (1) e togliere il tubo (2).
 Unscrew locknut (1) and remove pipe (2).
 Dévisser la bague (1) et enlever tube (2).
 Das Drucklager (1) losschrauben und Schlauch (2) herausnehmen.
 Desenroscar la tuerca (1) y sacar tubo (2).

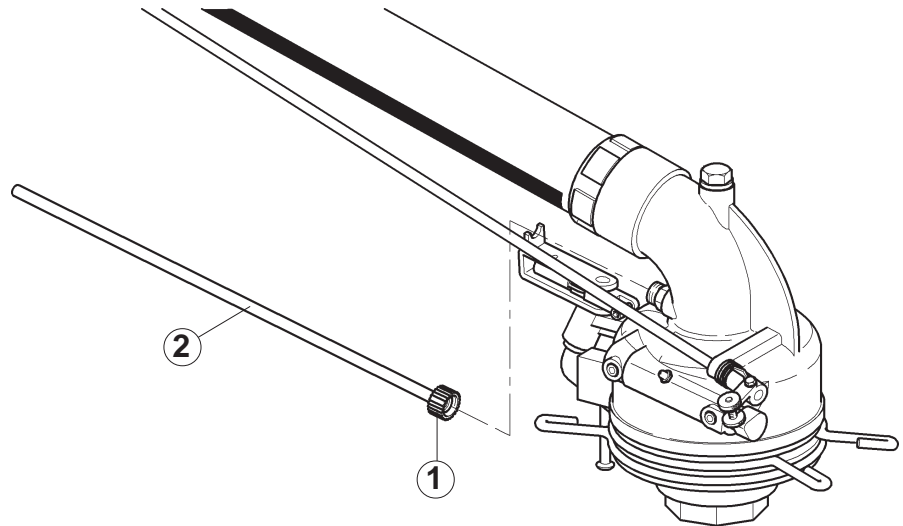

SOSTITUZIONE BRONZINE E VITE SENZA FINE CARTER
REPLACING BEARINGS AND ENDLESS SCREW OF BODY
CHANGEMENT COUSSINETS ET VIS SANS FIN DU CARTER
ERSETZEN BRONZELAGER UND ENDLOSE SCHRAUBE
SUSTITUCIÓN CASQUILLOS Y TORNILLO SINFIN DEL CARTER

Togliere le viti (1) ed estrarre la testina (2), il tubo e la trasmissione (3+4). Svitare grani (5) e (6). Togliere spina (7) e svitare bronzina (8).
 Remove screws (1) and pull out the gearbox (2) the tube and the transmission (3+4). Unscrew the grubs screw (5) and (6). Remove the pin (7) and unscrew the bushing (8).
 Enlever les vis (1) et extraire la tête (2), le tuyau et la transmission (3 et 4). Enlever la cheville (7) et dévisser les vis (5 et 6). Enlever la cheville (7) et dévisser le coussinet (8).
 Die Schrauben abnehmen (1) und den Kopf (2), den Sift und das Getriebe (3+4) herausziehen. Stifte (5) und (6) losschrauben. Dübel (7) herausnehmen, Bronzelager losschrauben (8).
 Quitar los tornillos (1) y sacar la cabeza (2) el tubo y la transmisión (3+4). Desatornillar los tornillos sin cabeza (5) y (6). Sacar el pasador (7) y desenroscar el casquillo (8).

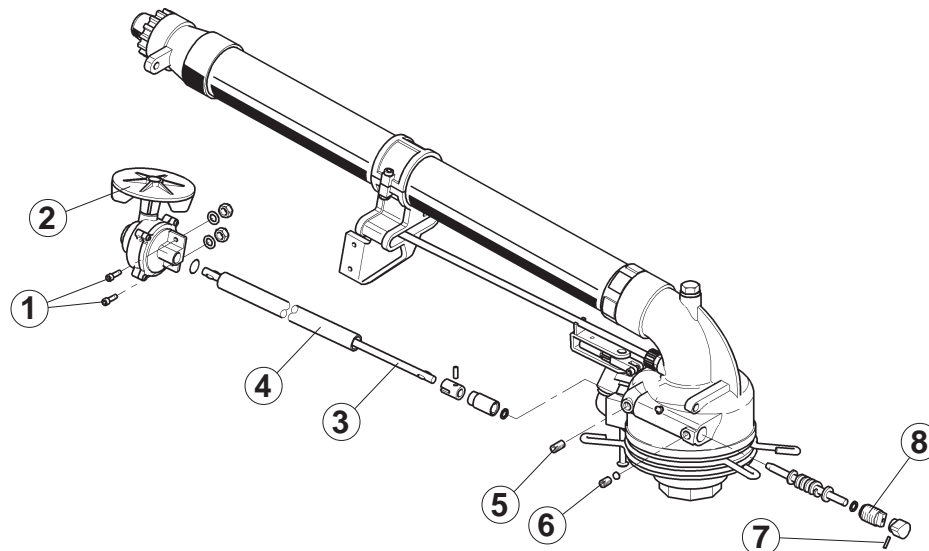

I**GB****F****D****E****SOSTITUZIONE
PARTI DI RICAMBIO****REPLACEMENT OF
SPARE PARTS****CHANGEMENT
PIECES DETACHEES****ERSETZENDER
ERSATZTEILE****SOSTITUCIÓN
REPUESTOS****SOSTITUZIONE BRONZINE E VITE SENZA FINE TESTINA****REPLACING HEAD'S BEARINGS AND ENDLESS SCREW****CHANGEMENT COUSSINETS ET VIS SANS FIN DE LA TETE****ERSETZEN BRONZELAGER UND ENDLOSE SCHRAUBE****SUSTITUCIÓN CASQUILLOS Y TORNILLO SINFIN DE LA CABEZA**

Svitare le viti (1-7), togliere il coperchio (2) e il corpo (3). Svitare la vite (5) ed estrarre gli ingranaggi interni. Estrarre la vite senza fine (4) con cuscinetti e ventola (6).

Unscrew screws (1-7) and remove cover (2) and body (3). Unscrew screw (5) and remove internal gears. Remove worm screw (4) with ball bearings and propeller (6).

Dévisser les vis (1-7) et enlever couvercle (2) et corps (3). Dévisser la vis (5) et enlever les engranages intérieures. Enlever la vis sans fin (4) avec coussinets et l'écran (6).

Die Schrauben (1-7) losschrauben und den Deckel (2) und Gehäusekorpen (3) abnehmen. Die Schraube (5) losschrauben und die innere Getriebene herausnehmen. Die endlose Schraube (4) mit Lager und Turbine (6) herausnehmen.

Desenroscar los tornillos (1-7) y sacar tapa (2) y cuerpos (3). Desenroscar el tornillo (5) y sacar los engranages interiores. Sacar el tornillo sin fin (4) con cojinetes y turbina (6).

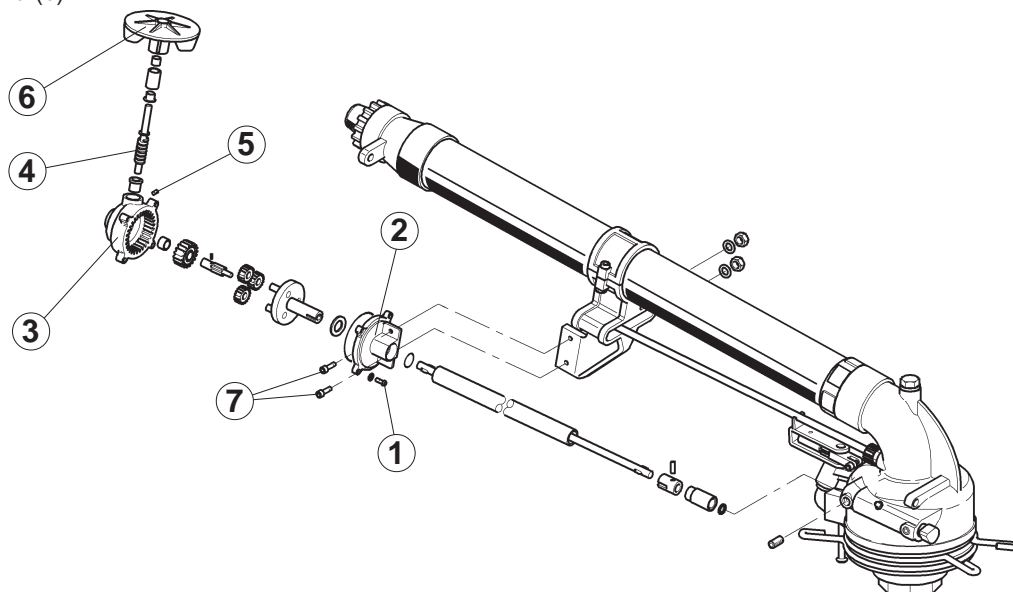
**SOSTITUZIONE LEVE INVERSIONE E ROMPIGETTO****REPLACING THE INVERSION LEVERS AND STREAM-BREAKER****CHANGEMENT DU LEVIER D'INVERSION ET BRISE-JET****ERSATZ UMSCHALTHEBEL UND STRAHLBRECHER****SUBSTITUCIÓN PALANCAS INVERSORAS Y ROMPECHORRO**

Allentare vite (1) e togliere il perno (2). Svitare la vite (3) ed estrarre il rompigetto.

Loosen screw (1) and remove pin (2). Unscrew screw (3) and remove stream-breaker.

Dévisser les vis (1) et enlever le pivot (2). Dévisser vis (3) et enlever le brise-jet.

Schraube (1) lockern und den Bolzen (2) herausnehmen. Feder (3) abnehmen und die Strahlbrechen herausnehmen.

Aflojar los tornillos (1) y quitar el perno (2). Desenroscar el tornillo (3) y sacar el rompechorro.

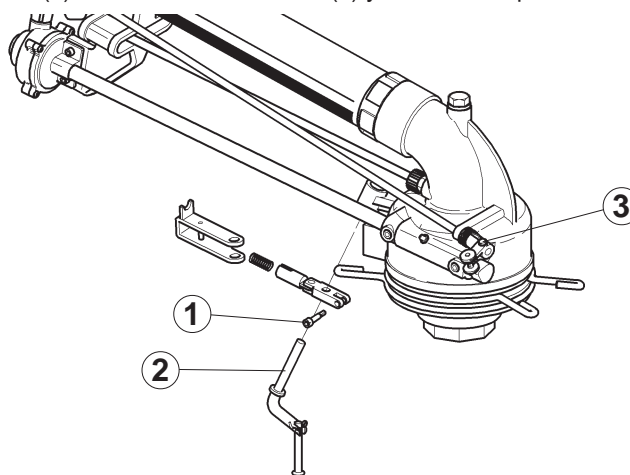

I**GB****F****D****E****SOSTITUZIONE
PARTI DI RICAMBIO****REPLACEMENT OF
SPARE PARTS****CHANGEMENT
PIECES DETACHEES****ERSETZENDER
ERSATZTEILE****SOSTITUCIÓN
REPUESTOS****MONTAGGIO LEVE INVERSIONE****INSTALLING THE INVERSION LEVERS****MONTAGE DU LEVIER D'INVERSION****MONTAGE UMSCHALTHEBEL****MONTAJE PALANCAS INVERSORAS**

Inserire (1) nel foro (2) del carter. Inserire il morsetto (3+4) nella spina della leva (5) e posizionare questa nella parte superiore della leva (1). Caricare manualmente la molla (6) spingendo il morsetto (3). Mantenendo la leva (1) contro l'aletta (9) del carter, stringere la vite (7) controllando che il morsetto (3) esca ai lati della leva (5) in eguale misura, come indicato in pos. 8.

Introduce (1) into the body's hole (2). Insert clip (3+4) in the lever's (5) pin and place both on the lever's upper side (1). Manually charge the spring (6) pushing the clip (3). While keeping the lever (1) against the body's fin (9), tighten the screw (7) and check that the clip (3) comes out the lever's (5) sides in equal length, as indicated in pos. 8.

Introduire (1) dans le trou (2) du carter. Introduire la borne (3 et 4) dans la fiche du levier (5) et les placer dans la partie supérieure du levier (1). Charger manuellement le ressort (6) en poussant la borne (3). En maintenant le levier (1) contre l'ailette (9) du carter, serrer la vis (7) en contrôlant que la borne (3) dépasse des côtés du levier (5) en mesure égale, comme indiqué en pos. 8.

(1) in das Loch (2) des Gehäuses einführen. Die Klemme (3+4) in die Führung des Hebels (5) einführen und am oberen Teil des Hebels positionieren. Die Feder (6) händisch durch Drücken der Klemme (3) spannen. Den Hebel (1) gegen die Gehäuseklappe halten (9), die Schraube (7) anziehen, dabei kontrollieren, daß die Klemme (3) auf den Seiten des Hebels (5) in gleicher Weise herauskommt, Wie in pos. 8 gezeigt.

Introducir (1) en la abertura (2) del carter. Introducir la morcita (3+4) en la toma de la palanca (5) y ubicar en la parte superior de la palanca (1), cargar manualmente el resorte (6), empujando la morcita (3) manteniendo la palanca (1) contra la aleta (9) del carter. Ajustar el tornillo (7) controlando que la misma (3) aparezca en los lados de la palanca (5) en igual medida, como indicado en pos. 8.

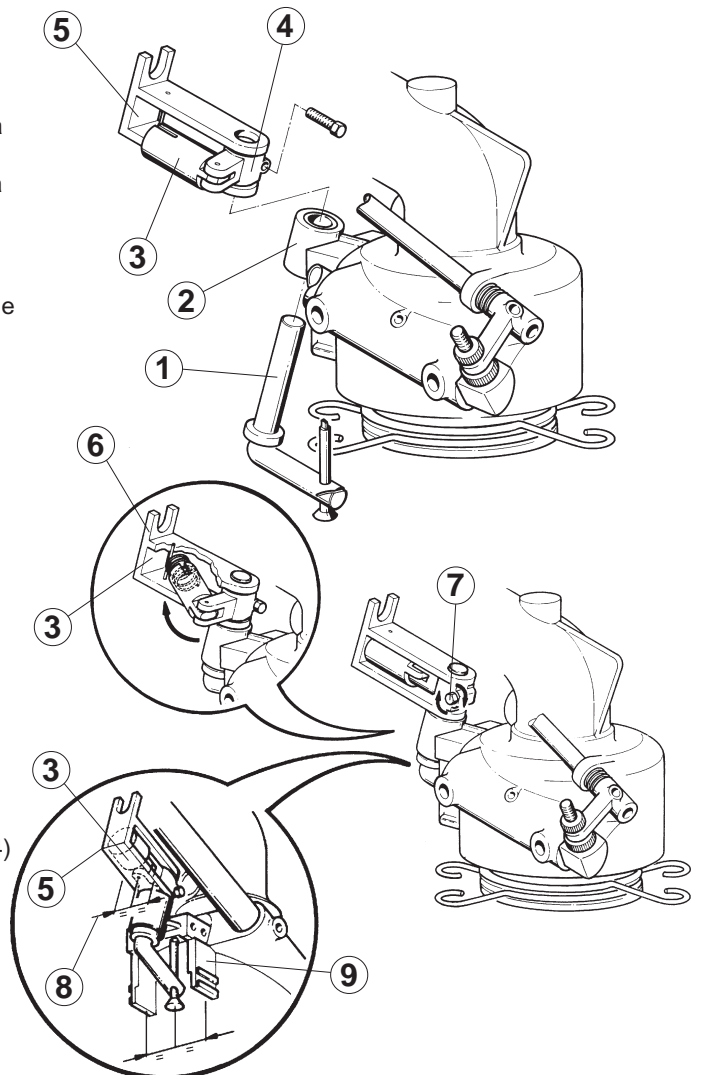
**IRRIGAZIONE SU****SETTORI DI CERCHIO****POSITION PART - CIRCLE****ARROSAGE A SECTEURS****KREIS-SEKTOR BEWÄSSERUNG****RIEGO A SECTOR DE CIRCULO**

Posizionamento leva (1) per irrigazione a settore di cerchio.

Reversing lever (1) position for part circle.

Position de la manette d'inversion (1) pour arrosage a secteurs.

Positionieren des Hebels (1) für Kreis-Sektor.

Misa en posición palanca (1) por riego a sector de circulo.

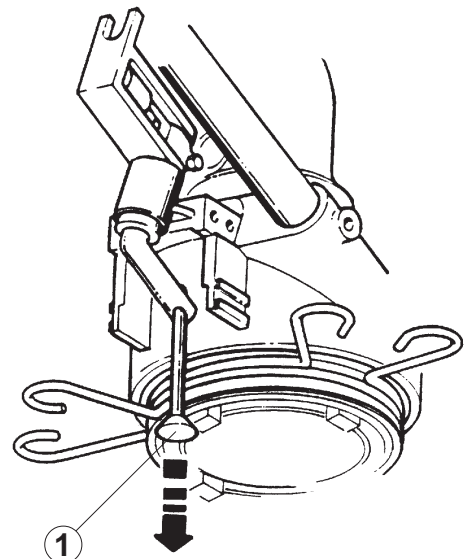

I

GB

F

D

E

DICHIARAZIONE CE DI CONFORMITÀ

(in base a quanto previsto dalle direttive macchine 89/392/CEE allegato II B)



Via Ville, 5/A Guastalla - RE

DICHIARA CHE:l'Irrigatore mod. **KLICKER**

(*)

è utilizzabile su colonnetta o montati su macchine che siano costruite in accordo alle disposizioni della direttiva macchine 89/392/CEE e successivi aggiornamenti introdotti 91/368/CEE, 93/44/CEE, 93/68/CEE.

GRADELLA FEDERICO
(Legale rappresentante)

CE DECLARATION OF CONFORMITY

(in accordance with the provisions of the Machinery Directive 89/392/CEE Annex II B)



Via Ville, 5/A Guastalla - RE

HEREBY DECLARES THAT:the **sprinkler mod. KLICKER**

(*)

is used on a standpipe or fitted on machines, which are manufactured in accordance with the provisions of the Machinery Directive 89/392/CEE and subsequent amendments 91/368/CEE, 93/44/CEE, 93/68/CEE.

GRADELLA FEDERICO
(Legal representative)

DECLARATION CE DE CONFORMITE

(aux termes de la Directive Machines 89/392/CEE annexe II B)



Via Ville, 5/A Guastalla - RE -

DECLARE QUE:l'arroseurs modèles: **KLICKER**

(*)

peut être utilisés sur colonne au montés sur des machines qui sont construites conformément aux dispositions de la Directive Machines 89/392/CEE et de ses modifications suivantes 91/368/CEE, 93/44/CEE, 93/68/CEE.

GRADELLA FEDERICO
(Représentant légal)

KONFORMITÄTSEKLAERUNG CE

(Entsprechend den Maschinen-Richtlinien 89/392/CEE Anlage II B)



Via Ville, 5/A Guastalla - RE

ERKLAERT DASS:die **Beregner Mod. KLICKER**

(*)

koennen auf Saeulen benutzt werden oder sie koennen an Maschinen montiert werden, die entsprechend den Anweisungen der Maschinen-Richtlinien 89/392/CEE und nachtraeglich eingefuehrten Ergaenzungen 91/368/CEE, 93/44/CEE, 93/68/CEE.

GRADELLA FEDERICO
(Gesetzlicher Vertreter)

DECLARACIÓN DE CONFORMIDAD

(En base a lo previsto por las normas máquina 89/392/CEE anexo II B)



Via Ville, 5/A Guastalla - RE

DECLARA QUE:l'aspersor mod. **KLICKER**

(*)

se utilizan en columnas o con máquinas construidas de acuerdo con las disposiciones de las normas máquinas 89/392/CEE y sucesivas modificaciones 91/368/CEE, 93/44/CEE, 93/68/CEE.

GRADELLA FEDERICO
(Representante Legal)

(*) Il numero di serie é riportato sull'irrigatore con etichetta in PVC indelebile.

The serial number is reported on the sprinklers with PVC indelible.

Le numéro de série est reporté de façon indélébile sur une étiquette en PVC appliquée sur l'arroseur.

Die Seriennummer ist auf dem Beregner angebracht, auf eine unauslöschliche PVC -Etikette.

El número de serie está indicado en la etiqueta de PVC indeleble del regador.

GARANZIA

Gli irrigatori SIME sono controllati e collaudati accuratamente.

Le parti che si dimostrassero difettose in normali condizioni di funzionamento (esclusi urti o cadute) verranno sostituite in garanzia per un periodo di 12 mesi a partire dalla data d'acquisto.

La garanzia si limita alla sostituzione delle parti difettose ed esclude i costi relativi a tempi di riparazione o viaggi se non sono stati autorizzati da SIME. La garanzia esclude inoltre, spese relative ad eventuali perdite produttive causate dal periodo di fermo dell'irrigatore.

SIME può apportare cambiamenti o modifiche ai propri prodotti senza vincoli, obblighi o responsabilità nei riguardi dei possessori di precedenti modelli, anche se in garanzia.

GUARANTEE

SIME sprinklers are warranted for one year from date of original sale against defects in material and workmanship only, when used within the SIME working specification. The obligation under warranty is limited to the replacement of parts that have failed in normal service and has been duly reported by SIME or SIME agent, and assume no responsibility for any loss caused by the block of action of sprinklers.

No allowance will be made for labor for removal or replacement of said parts, nor for any travel to and from the product to make said repairs without prior authority of SIME and the manufacturer will not be liable for any crop or damages resulting from any defect or breach of warranty.

The manufacturer can modify or change parts of all its products without any obligation or liability.

GARANTIE

Les arroseurs SIME sont contrôlés et essayés avec soin.

En cas de parties défectueuses dans de normales conditions de fonctionnement (coups ou chutes exclus) elles seront remplacées en garantie pour une période de 12 mois à partir de la date d'achat.

La garantie se limite au remplacement des parties défectueuses et elle exclut les frais relatifs aux temps de réparation ou aux voyages si SIME ne les a pas autorisés.

La garantie exclut, en plus, les frais relatifs à d'éventuelles pertes provoquées par la période d'arrêt de l'arroseur.

SIME peut faire des changements aux des modifications à ses produits sans liens, obligations ou responsabilité aux regards des possesseurs de précédents modèles, même si en garantie.

GARANTIE

Die SIME beregner sind sorgfältig getestet und geprüft.

Die beim normalen Betrieb sich eventuell defekt erweiden Teile (mit Ausnahme von Schaden die durch Stoße oder Umfallen verursacht sind) werden in Garantie bis zu 12 Monate ab Einkaufdatum ersetzt.

Die Garantie beschränkt sich auf den Austausch der defekten Teile und schließt die Entgeltung für den Zeitaufwand und Reisestunden aus, wenn nicht ausdrücklich von SIME genehmigt.

Die Garantie schließt ebenfalls Forderungen für entfallenen Arbeitsstunden und/oder Stilllegung der Anlagen die durch das Ausfallen des Beregners verursacht werden könnten.

SIME ist berechtigt jederzeit Änderungen auf Ihre Produkten einzuführen ohne jegliche Verpflichtung oder Verantwortung gegenüber Besitzer von vorhergehenden Modellen auch wenn noch in Garantiezeit.

GARANTIA

Los aspersores SIME estan controlados y probados cuidadosamente.

Las partes que se demuestren por consiguiente defectuosas en normales condiciones de funcionamiento (excluidos choques o caídas) se sustituirán en garantía por un periodo de 12 meses a partir de la fecha de la adquisición.

La garantía se limita a la sustitución de las partes defectuosas y excluye los costes relativos a tiempos de reparación o viajes si son autorizados por SIME. La garantía excluye además gastos relativos a eventuales pérdida productivas causadas por el periodo de paro del aspersor.

SIME puede aportar cambios o modificaciones a los propios aspersores sin responsabilidad con los poseedores de anteriores modelos aun en garantía.

RICAMBI

Per eventuali inconvenienti non menzionati nel presente manuale o rotture della macchina si prega di interpellare un centro di **Assistenza Autorizzato** per la relativa riparazione o per la eventuale sostituzione di parti di ricambio originali.

La ditta garantisce sempre la fornitura dei ricambi originali.

È garantita inoltre la spedizione dei ricambi entro 2-3 giorni lavorativi dal ricevimento dell'ordine.

SPARE PARTS

For any further inconveniences not mentioned in this booklet or any damages of the machine, we suggest you to go to an **Authorized Assistance Center** for the repair or possible replacement of any original spare parts.

The company grants always the supply of original spare-parts and the shipment within few days.

PIECES DE RECHANGE

Pour les problèmes éventuels qui n'ont pas été mentionnés dans ce manuel ou pour toute rupture de la machine, veuillez contacter le **Centre de Service Après-Vente** agréé le plus proche qui se chargera de toute réparation et remplacement de pièces de rechange originales.

SIME S.à r.l. garantit toujours la fourniture de pièces de rechange originales et leur expédition dans un délai de 2 à 3 jours ouvrables à partir de la réception de la commande.

ERSATZTEILE

Für eventuelle Störfälle die in der vorliegenden Bedienungsanleitung unerwähnt sind, bitten wir Sie, sich an unseren Kundendienst zu wenden der die notwendigen Reparaturen durchführt oder die Original-Ersatzteile zur Verfügung stellt.

Die Firma garantiert die Lieferung von Original-Ersatzteilen. Es wird ausserdem das Versenden der Ersatzteile 2 bis 3 Arbeitstage ab eingehen der Bestellung garantiert.

REPUESTOS

En caso de inconvenientes que no hubieran sido mencionados en el presente manual o roturas de la máquina, se ruega dirigirse a un centro de **Asistencia Autorizada** para la reparación o para la sustitución de las piezas con repuestos originales.

La empresa garantiza siempre el suministro de piezas de recambio originales. Se garantiza asimismo el despacho dentro de los 2-3 días laborables a partir de la recepción del pedido.

**CERTIFICATE ISO 9001:2008**

IDROMECCANICA SRL

42016 Guastalla (RE) Italia

Via Ville, 5/A - Tel. ++39 (0)522 824724-830285 - Fax ++39 (0)522 838257

E-mail: sime@sime-sprinklers.comWeb site: www.sime-sprinklers.com